

## VYHLEDÁVÁNÍ ZÁVAD

Jestliže přístroj řádně nefunguje, pak se nejdříve pokuste v níže uvedeném seznamu vyhledat možné zdroje závad a příslušná opatření k jejich odstranění. Neprovádějte údržbu nebo opravy, které nejsou výslovně popsány v tomto návodu k obsluze. Kvůli opravám a pravidelnému servisu se prosím obraťte na vašeho obchodníka nebo autorizovaný zákaznický servis ve vaší blízkosti.

Porucha	Možná příčina (funkční porucha)	Opatření k odstranění
Motor nenaskakuje.	Vstříkovací čerpadlo nebylo uvedeno do činnosti	7 až 10× stiskněte čerpadlo a ještě jednou se pokuste nastartovat motor.
	Při vytahování startovacího lanka jste použili příliš málo síly.	Použijte větší sílu.
	V nádrži není benzin.	Dolijte benzin.
	Ucpáný benzinový filtr.	Vyčistěte filtr.
	Zalomené benzinové potrubí.	Benzinové potrubí vyrovnejte nebo vyměňte.
	Zhoršení kvality u benzínu.	Benzin horší jakosti ztěžuje startování. Nádrž vyprázdněte a nalijte čerstvý benzin. (Doporučená doba spotřeby pro benzin: asi 1 měsíc).
	Nadměrný přívod benzínu.	Plynovou páčku nastavte na střední až vyšší rychlost a zatáhněte za startovací lanko, až motor naskočí. Pokud motor nenaskočí, vyjměte zapalovací svíčku a utěrkou vysušte elektrody. Zapalovací svíčku zase našroubujte a ještě jednou se pokuste o nastartování motoru.
	Volná kabelová koncovka zapalovací svíčky.	Kabelovou koncovku zapalovací svíčky správně nasuňte na zapalovací svíčku.
	Špinavá zapalovací svíčka.	Zapalovací svíčku vyčistěte.
	Abnormální vzdálenost elektrod.	Nastavte vzdálenost.
	Jiné abnormality na zapalovací svíčce.	Zapalovací svíčku vyměňte.
	Karburátor nefunguje správně.	Zkontrolujte a nechte opravit.
	Startovací lanko nelze vytáhnout.	Zkontrolujte a nechte opravit.
	Hnací systém nefunguje správně.	Zkontrolujte a nechte opravit.
Motor hned po nastartování zase zhasne. Motor nemůže zrychlit.	Motor není dostatečně zahřátý.	Řiďte se pokyny v návodu k obsluze, aby byl motor dostatečně zahřátý.
	Sytič je uzavřený, ačkoliv je motor teplý.	Otevřete sytič.
	Ucpáný benzinový filtr.	Vyčistěte.
	Ucpáný vzduchový filtr nebo znečištěný.	Vyčistěte.
	Karburátor nefunguje správně.	Zkontrolujte a nechte opravit.
Motor nelze zastavit	Hnací systém nefunguje správně.	Zkontrolujte a nechte opravit.
	Spojovací konektory volné nebo odpojené.	Zasunout.
Při volnoběhu zavřít sytič.	Elektrický systém správně nefunguje.	Zkontrolujte a nechte opravit.

Nechce-li motor při teplém startu naskočit, postupujte následovně: Nejdříve zkontrolujte všechny možné příčiny poruch; pokud nic nenajdete, stiskněte plynovou páčku zhruba o 1/3 a pokuste se ještě jednou nastartovat motor.

# DOLMAR

## Benzinové dmychadlo / vysavač

## Návod k obsluze

PB250.4

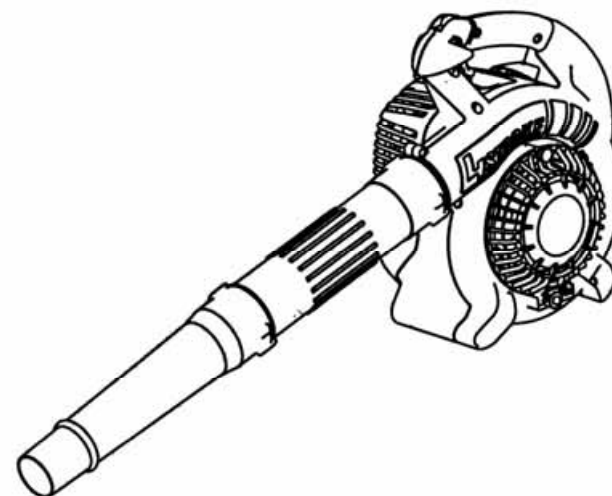

# DOLMAR

DOLMAR GmbH  
Postfach 70 04 20  
D-22004 Hamburg  
Germany  
<http://www.dolmar.com>

# NÁVOD K OBSLUZE

## Důležité

Před uvedením tohoto dmyhadla/vysavače do provozu si pozorně přečtete návod k obsluze a přesně dodržujte bezpečnostní pokyny! Tento návod k obsluze pečlivě uschovejte!

Děkujeme, že jste se rozhodli pro dmyhadlo/vysavač firmy DOLMAR. Jsme rádi, že vám můžeme nabídnout dmyhadlo/vysavač DOLMAR, který je výsledkem dlouhého výzkumného programu a byl vyroben na základě dlouholetých zkušeností a znalostí.

Modely dmyhadel/vysavačů PB250.4 spojují přednosti nejnovějšího stavu techniky a ergonomický design. Mají nepatrnou hmotnost, jsou velmi dobře ovladatelné, kompaktní a nabízí profesionální vybavení pro velké množství oblastí použití.

Před prvním uvedením do provozu si pozorně přečtete tento návod k obsluze a bezpodmínečně se řiďte bezpečnostními předpisy! Návod k obsluze obsahuje důležité pokyny k seznámení s přístrojem a umožňuje jeho bezpečné používání.

## Symbyly

Je velmi důležité při čtení tohoto návodu k obsluze porozumět následujícím symbolům.

## POZOR/NEBEZPEČÍ

Přečíst návod k obsluze a dodržovat výstražné a bezpečnostní pokyny!



Dávejte zvláštní pozor!



Zakázáno!



Zákaz!



Používejte pomůcky na ochranu zraku a sluchu!



Používejte pracovní rukavice!



Nekuřte!



Nepoužívejte otevřený oheň!



Vypnout motor



Palivová směs



Osoby a zvířata se musí zdržovat mimo pracovní oblast!



Nastartujte motor



ZAP./START



VYP./STOP



První pomoc



Recyklace



Značka CE)



Amputace prstů nebo ruky, rotorový plech

Výrobek / doba provozu		Před uvedením do provozu	Po namazání	Denně (10 hod.)	30 hod.	50 hod.	200 hod.	Provozní nastavení/přestávka	Viz str.
Motorový olej	Zkontrolovat / vyčistit Vyměnit	●							
Upevnění (šrouby, matice)	Zkontrolovat	●				● <sup>1</sup>			
Benzinová nádrž	Zkontrolovat / vyčistit Vyprázdnit	●						● <sup>3</sup>	
Plynová páčka	Kontrola funkce		●						
Spínač STOP	Kontrola funkce		●						
Chod naprázdno	Zkontrolovat / nastavit			●					
Vzduchový filtr	Vyčistit			●					
Nástrčka zapalovací svíčky	Zkontrolovat			●					
Šachta chl. vzduchu	Zkontrolovat / vyčistit			●					
Benzinové vedení	Zkontrolovat Vyměnit			●			● <sup>2</sup>		
Benzinový filtr	Zkontrolovat / vyčistit					●			
Volný prostor mezi ventilem vstupu a výstupu vzduchu	Nastavit						● <sup>2</sup>		
Olejevě vedení	Zkontrolovat						● <sup>2</sup>		
Revize motoru							● <sup>2</sup>		
Karburátor	Spotřebovat zbytek benzínu							● <sup>3</sup>	

- 4) Palivový filtr zatlačte do nádrže a našroubujte víko nádrže.
- 5) Nastartujte motor a nechte ho běžet až do zastavení.
- 6) Vyjměte zapalovací svíčku, a skrze otvor zapalovací svíčky nakapte několik kapek motorového oleje.
- 7) Úchyt startéru zatáhněte tak, aby se motorový olej rozšířil po celém válci. Znovu nasadte zapalovací svíčku.
- 8) Přístroj k uskladnění postavte na vhodný podklad.
- 9) Zbytek paliva uchovávejte jen v označených a spolehlivých benzinových kanystrech.

## Detekce závady

Závada	Systém	Stav	Příčina
Motor nespouští nebo jen velmi ztěžka	Zapalovací systém	Vzniká zápalná jiskra	Porucha v přívodu paliva nebo komprese, mechanický defekt.
		Bez zápalné jiskry	Spínač START(I)/STOP(O) v poloze STOP; chyba zapojení nebo zkrat, defektní zapalovací svíčka nebo kabelová koncovka zapalovací svíčky, vadný zapalovací modul.
	Přívod paliva	Benzinová nádrž plná	Sytíč ve špatné poloze, defektní karburátor, znečištěná sací hlava, zalomené nebo ucpané benzinové potrubí, znečištěný benzin.
Problémy při spouštění zahřátého motoru Motor naskočí, ale okamžitě zase zhasne	Komprese	Bez komprese po protažení	Defektní těsnění dna válce, poškozená těsnění klikového hřídele, vadné válcové nebo pístní kroužky, těsnění zapalovací svíčky je defektní nebo nepasuje.
	Mechanická závada	Startér nefunguje	Defektní vratné pružiny, defektní části motoru.
Neuspokojivý výkon	Přívod paliva	Nádrž plná, zapalovací jiskra vznikla Nádrž plná	Znečištěný karburátor (karburátor nechat vyčistit).
	Současně může být postiženo několik systémů	Chování motoru ve volnoběhu neuspokojivé	Nesprávné nastavení volnoběhu, znečištěná sací hlava nebo karburátor.  Defektní odvětrání benzinové nádrže, přerušené benzinové potrubí, poškozený kabel nebo spínač STOP(O).  Znečištěný vzduchový filtr, znečištěný karburátor, ucpaný tlumič výfuku, ucpaný výstup válců.

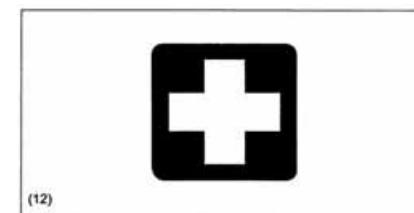
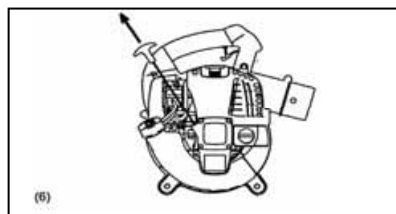
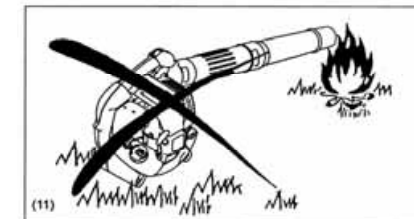
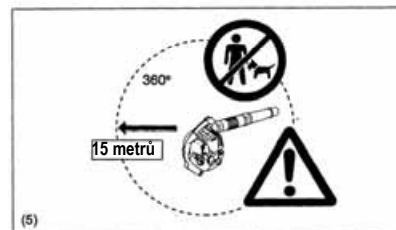
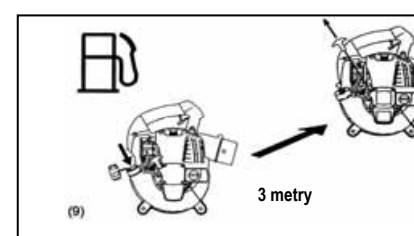
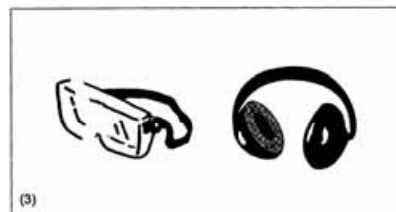
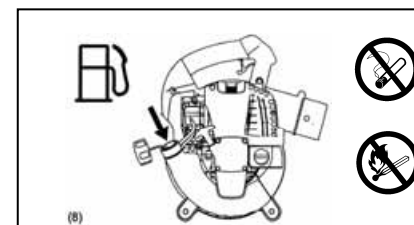
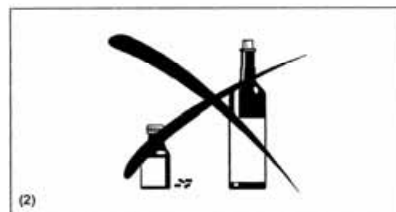
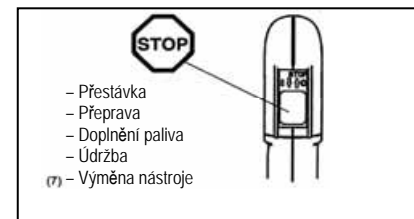

# BEZPEČNOSTNÍ POKYNY

## Všeobecné pokyny

K zajištění bezpečné manipulace si obsluhující osoba musí bezpodmínečně přečíst tento návod k obsluze, aby se seznámila s manipulací s dmychadlem/vysavačem (1). Nedostatečně informované obsluhující osoby mohou při neoborném používání ohrožovat sebe a jiné osoby.

- Dmychadlo/vysavač půjčit jen tomu uživateli, který má již zkušenosti s dmychadlem/vysavačem. Přitom předat i návod k obsluze.
- První uživatel dmychadla/vysavače by se měl nechat instruovat prodejcem nebo zkušeným uživatelem.
- Děti a mladiství ve věku méně než 18 let nesmí dmychadlo/vysavač obsluhovat. Mladiství ve věku nad 16 let jsou od tohoto zákazu osvobozeni, pokud budou přístroj používat k účelům vzdělávání pod dohledem experta.
- Práce s dmychadlem/vysavačem vyžaduje maximální pozornost.
- Pracujte jen v dobré tělesné kondici. Všechny práce provádějte klidně a obezřetně. Obsluha je odpovědná vůči třetím.
- Nikdy nepracujte pod vlivem alkoholu nebo drog (2).
- Nepracujte, jste-li unaveni.
- Návod k obsluze k pozdějšímu využití pečlivě uschovejte.

## Osobní ochranná výstroj

- Oděv má být účelný, tzn. přiléhavý, ale nesmí zavazet. Nenoste šperky, volné oděvy nebo dlouhé vlasy, které by se mohly dostat do přívodu vzduchu.
- Aby bylo při práci zabráněno poranění hlavy, očí, rukou nebo nohou rovněž i poškození sluchu, musíte při používání dmychadla/vysavače nosit dále popsané vybavení a prostředky k ochraně těla.

## Je třeba dodržovat následující

- Oděv má být pevný a přiléhavý, ale nesmí omezovat svobodu pohybu. Nenoste široké kabáty a kalhoty, šály, dlouhé rozpouštěné vlasy nebo něco, co by se mohlo dostat do přívodu vzduchu. Jako ochranu nohou vždy noste dlouhé kalhoty nebo overal. Nepracujte v krátkých kalhotách (4).
- K zamezení poškození sluchu noste vhodné prostředky k ochraně sluchu (sluchátka, ucpávky). Osoby, které přístroj opakovaně nebo pravidelně používají, by si měly nechat v pravidelných intervalech zkontrolovat sluch (3).
- Při práci s dmychadlem/vysavačem vždy noste pracovní rukavice. Velmi důležité je dobré držení. Noste pevnou obuv s neklouzavými podrážkami (4).
- Absolutně potřebná je řádná ochrana očí. Ačkoliv je výstup nasměrován směrem od uživatele, může během používání dmychadla/vysavače dojít k odrazu nebo zpětnému nárazu (3).
- Dmychadlo/vysavač nikdy nepoužívejte bez toho, aniž byste nosili ochranné brýle nebo řádně nasazené bezpečnostní brýle s dostatečnou boční nebo horní ochranou, podle ANSI Z 87.1 (nebo normy vaší země).

## Spuštění dmychadla/vysavače

- Přesvědčte se, zda se v pracovní oblasti o rozloze 15 metrů (5) nezdržují děti nebo další osoby. Pozor také na zvířata. Dmychadlo/vysavač nikdy nepoužívejte v městských zástavbách.
- Před zahájením práce zkontrolujte bezpečný stav dmychadla/vysavače: Zkontrolujte bezpečnost a lehkost chodu plynové páčky. Zkontrolujte řádnou funkci aretace plynové páčky.

## 4. Čištění palivového filtru

- Plstěný filtr sací hlavy se může při používání ucpat. Následkem je snížení výkonu motoru.
- Palivový filtr pravidelně kontrolujte následovně:
  - 1) Sejměte víko palivové nádrže. Nádrž vyprázdněte a přesvědčte se, že se do nádrže nedostala cizí tělesa popř. tam nezůstala.
  - 2) Palivový filtr vytáhněte drátěným hákem nebo špičatými kleštěmi skrze uzávěr nádrže.
  - 3) Je-li povrch palivového filtru znečištěn, vyčistěte jej benzinem. Při likvidaci znečištěného benzínu respektujte podmínky ochrany životního prostředí. Nedá-li se palivový filtr již vyčistit, vyměňte jej za nový.
  - 4) Do nádrže nalijte nový benzin a pečlivě uzavřete víko palivové nádrže. Náhradní palivový filtr obdržíte v autorizovaném servisním středisku.

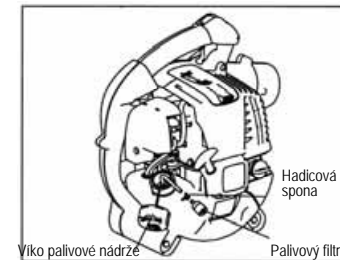

## 5. Obecná inspekce

- Znovu utáhněte volné šrouby a matice.
- Na motoru zkontrolujte prosaky oleje a benzínu.
- K zajištění bezpečného provozu defektní díly vyměňte.

## 6. Čištění

- Motor vždy udržujte v čistotě.
- Na chladicích žebrech motoru se nesmí nacházet prach a nečistoty. Ucpaná chladicí žebra vedou k přehřátí motoru. Následkem může být zadření pístu.

## 7. Výměna těsnění

Jestliže byl motor demontován, musí být při montáži vyměněna všechna těsnění.

Veškerá nastavení a údržby, které nejsou popsány v tomto návodu k obsluze, musí provádět kvalifikovaný servisní personál.

## SKLADOVÁNÍ

### VAROVÁNÍ

- Pokud palivo vyteklo, motor okamžitě vypněte a nechte ochladit.
- Po zastavení je motor stále velmi horký. Hrozí nebezpečí popálení nebo požáru.

### POZOR

- Nebudete-li přístroj po delší dobu používat, musíte vyprázdnit nádrž. Benzinový potrubní systém musí jet naprázdno. Přístroj uchovávejte na suchém a čistém místě.

Vyprázdnění nádrže a chod karburátoru naprázdno (benzinový potrubní systém):

- 1) Sejměte víko palivové nádrže. Nádrž vyprázdněte a přesvědčte se, zda se do nádrže nedostala cizí tělesa popř. tam nezůstala.
- 2) Palivový filtr vytáhněte drátěným hákem nebo špičatými kleštěmi skrze uzávěr nádrže.
- 3) Palivové čerpadlo stlačujte tak dlouho, dokud již nebude vidět benzin. Poté nádrž znovu vyprázdněte.

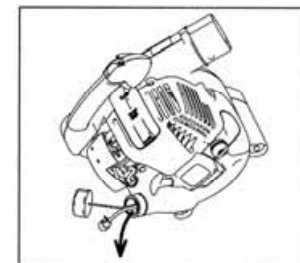

## 2. Čištění vzduchového filtru

### VAROVÁNÍ

Bez otevřeného ohně! Absolutní zákaz kouření!

Četnost čištění a inspekce: každý den (vždy po 10 provozních hodinách)

- 1) Odstraňte přídržný šroub skříň vzduchového filtru.
- 2) Spodní část skříň vzduchového filtru vytáhněte ven a skříň nadzvedněte.
- 3) Úplně uzavřete sytič a přesvědčte se, zda není karburátor zaprášený a znečištěný.
- 4) Je-li vložka (houba) nasáknuta olejem, silně ji vymačkejte.
- 5) U vysokého stupně znečištění:
  - (1) Vyjměte vložku (houbu) a umyjte ji v teplé vodě s trochou saponátu.  
Vložku nechte úplně vyschnout.
  - (2) Vložku (plst') vyčistěte benzínem a nechte ji úplně vyschnout.
- 6) Před nasazením nových vložek musí být tyto úplně suché. Vlhké vložky mohou ztížit spouštění.
- 7) Víko vzduchového filtru a desku vyčistěte čistou utěrkou.
- 8) Okamžitě po vyčištění zase nasadte skříň vzduchového filtru a upevněte ji přídržným šroubem (nejdříve nasadte horní část, pak přilícujte spodní).

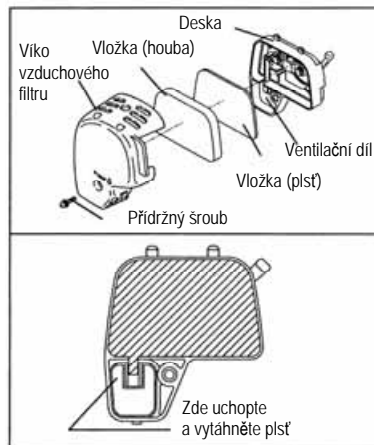

### POZOR

- 1) Při velkém zatížení prachem musíte vzduchový filtr čistit několikrát denně.
- 2) Nebudou-li filtrační vložky udržovány v čistotě, může to vést ke znečištění karburátoru.

## 3. Kontrola zapalovací svíčky

- 1) Otevření a zavření víka svíčky  
K otevření víka svíčky držte přístroj za hlavní rukojeť a mírně ji nadzvedněte směrem dopředu. Nyní ze skříň vytáhněte víko.  
Víko svíčky zavřete v obráceném pořadí.
- 2) Vyšroubování zapalovací svíčky  
K vyšroubování zapalovací svíčky použijte kombinovaný klíč obsažený v rozsahu dodávky.
- 3) Kontrola zapalovací svíčky  
Vzdálenost mezi elektrodami zapalovací svíčky (viz levý obrázek) musí činit asi 0,7 až 0,8 mm. K nastavení vzdálenosti použijte lístkovou měрку.  
Vzniknou-li na elektrodách usazeniny, pak je vyčistěte drátěným kartáčem. Jsou-li elektrody zapalovací svíčky opálené, vyměňte je.
- 4) Náhradní zapalovací svíčka NGK-CMR6A.

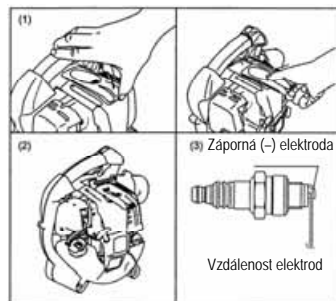

Čisté a suché ruce a úchytné plochy, funkce spínače Start/Stop. Zvláště na rukojetích nesmí být žádný olej a palivo.

- Dmychadlo/vysavač spouštějte jen podle popisu v tomto návodu k obsluze. Ostatní startovací techniky nejsou přípustné (6).
- Dmychadlo/vysavač a nástroje používejte jen k těm účelům k použití, které jsou popsány v tomto návodu k obsluze.
- Dmychadlo/vysavač a nástroje používejte jen pro uvedené oblasti použití.
- Dmychadlo/vysavač uvádějte do provozu až po kompletní montáži. V zásadě může být používán jen kompletně smontovaný přístroj!
- Ucíťte-li změny v chování přístroje, okamžitě jej vypněte.
- Při práci s dmychadlem/vysavačem vždy palcem a ukazováčkem pevně sevřete ovládací rukojeť, abyste mohli s přístrojem kontrolovaně pohybovat. Přesvědčte se, zda není ovládací rukojeť (a rukojeť pro přídatný vysavač) poškozena a zda je čistá a suchá. Stále dbejte, abyste zaujímali stabilní polohu.
- S dmychadlem/vysavačem manipulujte tak, abyste nemohli vdechovat výfukové plyny. Nepracujte v uzavřených prostorách (nebezpečí udušení a otravy). Kyslíčnik uhelnatý je nezapáchající plyn. Zajistěte dostatečnou výměnu vzduchu v pracovní oblasti.
- Během pracovních přestávek a před opuštěním dmychadla/vysavače jej musíte vypnout a odstavit tak, aby nemohl být nikdo ohrožen. Přístroj uložte na bezpečné místo, aby bylo zabráněno ohrožení osob, vzplanutí hořlavých materiálů nebo poškození přístroje.
- Dmychadlo/vysavač nestavějte do suché trávy nebo vedle hořlavých předmětů.
- Musíte se řídit pokyny k provozu a používat vybavení, které je obsaženo v rozsahu dodávky tohoto dmychadla/vysavače.
- Dmychadlo/vysavač nepoužívejte s defektním tlumičem výfuku.
- Při přenášení vypněte motor (7).
- Při přepravě v osobním nebo nákladním vozidle zajistěte bezpečnou polohu přístroje, aby nedošlo k úniku paliva.
- Při přepravě musí být palivová nádrž úplně vyprázdněna.

## Tankování

- Při tankování dmychadla/vysavače vypněte motor (7). Není dovoleno kouření nebo otevřený oheň (8).
- Zabraňte kontaktu pokožky s produkty obsahujícími minerální oleje. Nevdechujte výpary paliva. Při tankování noste ochranné rukavice. Ochranný oděv pravidelně vyměňujte a čistěte.
- Dbejte, aby do půdy neuniklo palivo nebo olej (ochrana životního prostředí). Pokud došlo k rozliti paliva, dmychadlo/vysavač okamžitě vyčistěte. Oděv dobře vysušte a až do vyčištění jej uchovávejte v uzavřené nádobě.
- Palivo nesmí přijít do kontaktu s oděvem. Bude-li oděv potřísněn palivem, okamžitě jej vyměňte (nebezpečí popálení).
- Pravidelně kontrolujte utěsnění uzavíracího šroubu palivové nádrže.
- Uzavírací šroub vždy dobře uzavřete. Ke spuštění dmychadla/vysavače změňte stanoviště (minimálně 3 metry od místa tankování) (9).
- Netankujte v uzavřených prostorách. Výpary paliva se shromažďují nad podlahou (nebezpečí výbuchu).
- Paliva přepravujte a skladujte jen v přípustných a označených kanystrech. Děti nesmí mít přístup ke dmychadlu/vysavači.
- Netankujte, pokud motor dmychadla/vysavače běží nebo je horký.

## Chování při práci a technika práce

- Pracujte jen tehdy, je-li dobrá viditelnost a vyhovující světelné poměry. Během chladného ročního období pozor zvláště na kluzké a mokré povrchy, led a sníh (nebezpečí uklouznutí). Stále noste nekouzavou obuv.
- Nepracujte na nestabilních podkladech nebo na strmém terénu.
- Dmychadlo/vysavač nikdy nesměřujte na jiné osoby! Unikající vzduch je pod vysokým tlakem a může obsahovat částice nečistoty, které mohou přivodit poranění očí.
- Nikdy nevkládejte do sacího otvoru krytu ventilátoru cizí předměty. Toto vede k poškození kola ventilátoru a ke značnému ohrožení obsluhující osoby a dalších osob. Ulomené díly jsou vymršťovány velkou rychlostí a mohou způsobit vážná poranění.
- Sledujte směr větru! Nepracujte proti větru.
- Abyste náhodou neklopýtli, pak při práci s dmychadlem/vysavačem nechoďte pozpátku.
- Před čištěním a údržbou přístroje vypněte motor.

## Předpisy k údržbě

- Myslete na životní prostředí. Dmychadlo/vysavač provozujte tak, aby příliš nehlukel a nevyvíjel nadměrné množství výfukových plynů. Přitom dbejte na správné nastavení karburátoru.
- Dmychadlo/vysavač pravidelně čistěte a kontrolujte dotažení všech šroubů a matic.
- Údržbu dmychadla/vysavače neprovádějte v blízkosti otevřeného ohně, jisker atd., ani jej na těchto místech neskladujte (11)!
- Dmychadlo/vysavač můžete v uzavřených a dobře větraných prostorách skladovat jen s prázdnou nádrží.

Dodržujte bezpečnostní předpisy kompetentní oborové profesní organizace a zabezpečení. V žádném případě neprovádějte na dmychadle/vysavači nějaké konstrukční změny! Tím ohrozíte svou bezpečnost!

Údržbu a opravy můžete provádět jen tehdy, jsou-li tyto popsány v tomto návodu k obsluze. Všechny další práce musí provádět servis DOLMAR.

Používejte jen originální náhradní díly a příslušenství DOLMAR.

Při používání neoriginálních náhradních dílů nebo příslušenství DOLMAR je třeba počítat se zvýšeným nebezpečím úrazu. V případě úrazů nebo poškození, které vznikly na základě použití neschváleného náhradních dílů DOLMAR nebo příslušenství, ztrácí záruka svou platnost.

## První pomoc

Kvůli možné nehodě musí být na pracovišti vždy k dispozici obvazový materiál podle DIN 13164. Použitý materiál zase hned doplňte.

Potřebujete-li pomoc, uveďte následující údaje:

- kde se to stalo,
- co se stalo,
- kolik poraněných,
- jaký druh poranění,
- kdo nehodu nahlašuje!

## Balení

K ochraně před poškozením během přepravy se vaše dmychadlo/vysavač DOLMAR nachází v jedné krabici.

Kartony jsou suroviny a proto jsou recyklovatelné nebo mohou být zapojeny do cirkulace surovin (recyklace starého papíru).

## ÚDRŽBA

### POZOR

- Před jakoukoli údržbou motor zastavte a nechte ochladit! Vyměňte víko svíčky a zapalovací svíčku.
  - Motor je po zastavení velmi horký. Hrozí nebezpečí popálení!
- Dříve než přístroj uvedete do provozu, přesvědčte se, zda jsou řádně namontovány všechny díly.

### 1. Výměna oleje

Oleje horší jakosti výrazně snižují životnost přístroje. Vždy se přesvědčte o stáří a jakosti použitého oleje.

### POZOR

- Po vypnutí přístroje zůstanou motor a tím i motorový olej ještě po nějakou dobu horké. K zabránění požáru počkejte s výměnou oleje do té doby, dokud nebude motor a motorový olej úplně ochlazen. Při okamžité výměně oleje po zastavení motoru by v potrubním systému ještě zůstala zbytková množství. To může vést k "přeplnění" olejem.
- Při přeplnění motoru motorovým olejem může dojít k poškození přístroje.

### Interval výměny oleje

První výměna oleje po prvních 20 provozních hodinách, poté vždy po 50provozních hodinách.

### Druh oleje

SAE 10W-30 olej klasifikace API, třída SF nebo vyšší (olej pro 4takové motory)

Při výměně oleje postupujte následovně:

- 1) Přesvědčte se, zda je dobře uzavřeno víko benzinové nádrže.
- 2) Vyměňte měрку oleje a uložte ji tak, aby nebyla znečištěna.
- 3) Přístroj nakloňte a olej vylijte do vhodné nádoby.
- 4) Přístroj postavte na ochranné zařízení a sejměte víko nádrže motorového oleje. Olej nalévejte do plnicího otvoru tak dlouho, dokud nebude v úhlu vidět olej.
- 5) Opět nasadte měрку oleje a úplně ji zašroubujte. Nedostatečné uzavření měrky oleje může mít za následek přeplnění olejem.

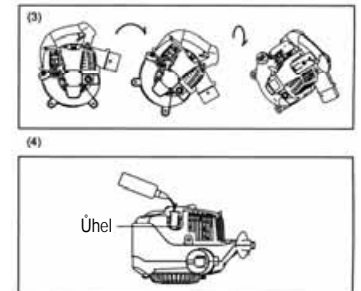

### Pokyny týkající se oleje

- Likvidace starého oleje podléhá zákonným ustanovením, která musí být striktně dodržována. Starý olej nikdy nevyhazujte současně s obvyklým odpadem nebo jej za žádných okolností nelijte do výlevky nebo dokonce na zem. V případě nejasností a otázek, týkajících se likvidace starého oleje, se prosím obraťte na nejbližší zákaznický servis.
- Mějte na paměti, že olej stárne i při nepoužívání. Nepoužívaný olej kontrolujte a v pravidelných časových intervalech jej vyměňujte (vždy po 6 měsících).

## PRÁCE

### 1. Práce s funkcí dmýchání

- Při práci přístroj pevně držte.
- Konec trubky přidržujte u čistěného objektu a stiskněte plynovou páčku.
- Pomocí aretace můžete plynovou páčku upevnit v ibovolné poloze.
- Plynovou páčku držte v požadované poloze a zaaretujte ji zatlačením aretace do polohy „ZAP.“.
- K opětovné změně otáček motoru zatlačte aretaci plynové páčky do polohy „VYP.“ a stiskněte plynovou páčku. Poté aretaci plynové páčky znovu zatlačte do polohy „ZAP.“.
- Stisknutí plynové páčky u aktivované aretace (pol. „ZAP.“ může vést k poškození mechanických částí.
- Přístroj můžete držet oběma rukama. Pravou rukou uchopíte hlavní rukojeť.



### 2. Práce s funkcí sání

#### VAROVÁNÍ

- Tímto přístrojem nenasávejte žádné kapaliny (jako např. benzin), hořící cigarety apod.
  - Hrozí nebezpečí požáru a výbuchu.
- Nenasávejte příliš velká cizí tělesa, jako například velké třísky, kov, sklo, kameny apod.
  - Může dojít k poškození přístroje.
- Vak na prach nepřepĺňujte. Vak na prach včas vyprázdňujte.
  - Hrozí nebezpečí požáru.

- Nosný popruh vaku na prach zavěste přes rameno a nastavte ho na vaši tělesnou výšku.
- Přesvědčte se, zda se vak na prach nepřetáčí a stiskněte plynovou páčku.
- K vyprázdnění sejměte vak na prach z přístroje a otevřete zdrhovadlo.



#### POZNÁMKA

Je-li tento přístroj provozován buď s ochranou směrem nahoru nebo s hlavní rukojetí směrem dolů, může toto vyvolat bílý sloupec kouře nebo znečištění oleje/kapání oleje vzduchového filtru.



## PROHLÁŠENÍ O SHODĚ S NORMAMI EU

Podepsaný, Yasuhiko Kanzaki, zmocněnec firmy  
MAKITA INTERNATIONAL EUROPE LTD.,  
Michigan Drive, Tongwell, Milton Keynes, Bucks MK158JD, UK, tímto potvrzuje, že  
dmychadla/vysavače DOLMAR

typu: PB250.4 vyrobené firmou Robin,  
odpovídají základním bezpečnostním a zdravotním požadavkům příslušné

Strojní směrnice EU 89/392/EHS

EU směrnice EMC 89/336/EHS.

Směrnice o hlukové emisi 2000/14/ES.

K odborné realizaci požadavků shora  
uvedených směrnic EU byly směrodatně použity následující normy:

EN292, EN50081-1, EN50082-1, DIN VDE 0879 T1.

Technická dokumentace: FUJIROBIN INDUSTRIES LTD  
35, Ohoka, Numazu, Shizuoka, 410-8535 Japan  
Mitsunori Watanabe

generální ředitel, konstrukční oddělení

Garantovaná hladina akustického výkonu (Ld) činí 106 dB(A).

Naměřená hladina akustického tlaku (Lwa) činí 102 dB (A).

Yasuhiko Kanzaki CE 2005  
Ředitel/MAKITA

## TECHNICKÉ PARAMETRY

Model	PB250.4
Hmotnost (bez trubek)	4,5 kg
Rozměry (d × š × v) (bez trubek)	350 × 231 × 368 mm
Maximální otáčky motoru	7,800 min <sup>-1</sup>
Otáčky naprázdno	3 500 min <sup>-1</sup>
Zdvihový objem	24,5 cm <sup>3</sup>
Palivo	Normální benzin
Kapacita palivové nádrže	0,52 l
Motorový olej	SAE 10-W 30 olej klasifikace API, třída SF nebo vyšší (pro 4taktové motory)
Náplň motorového oleje	0,08 l
Karburátor (membránový karburátor)	WALBRO WYL
Zapalovací systém	Zapalovací cívka
Zapalovací svíčka	NGK CMR6A
Vzdálenost elektrod	0,7–0,8 mm
Vibrace podle ISO 8662	13,65 m/s <sup>2</sup>
Hladina akustického tlaku, průměr podle ISO 6081	89,3 dB (A)
Hladina akustického výkonu, průměr podle ISO 3744	102 dB (A)

1. Používejte jen oleje a zapalovací svíčky doporučené firmou Dolmar.
2. Specifikace může být bez oznámení změněna.

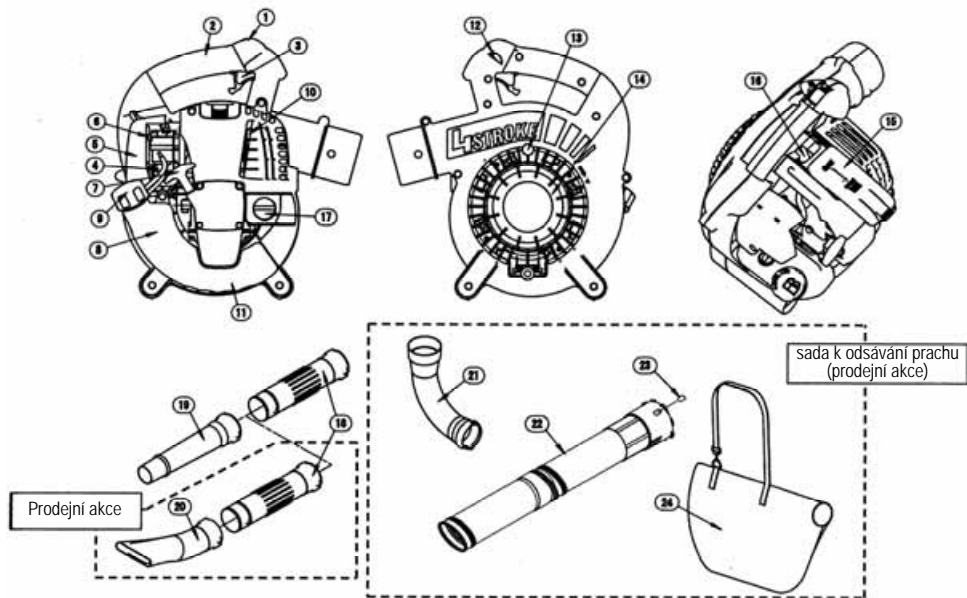

## Označení dílů

- |                            |                               |                          |
|----------------------------|-------------------------------|--------------------------|
| 1. Brzdový spínač          | 9. Víko palivové nádrže       | 17. Olejové víko         |
| 2. Hlavní rukojeť          | 10. Tlumič výfuku             | 18. Trubka ventilátoru   |
| 3. Spouštěcí páka          | 11. Přídavná rukojeť          | 19. Tryska ventilátoru A |
| 4. Vstříkovací čerpadlo    | 12. Optimální kontrolní páčka | 20. Tryska ventilátoru B |
| 5. Víko vzduchového filtru | 13. Šroub                     | 21. Oblouk               |
| 6. Páčka sytiče            | 14. Stykačové zařízení        | 22. Sací trubka          |
| 7. Startovací rukojeť      | 15. Víko svíčky               | 23. Šipka                |
| 8. Palivová nádrž          | 16. Zapalovací svíčka         | 24. Vak na prach         |

## POZNÁMKA

- Páčku sytiče nikdy nevytáhněte nad horní polohu, jinak může dojít k poškození přístroje.
- Jestliže se motor po rozběhu zastaví nebo jste před tím zatlačili páčku sytiče dolů, nastavte ji do polohy "Otevřeno" a znovu se pokuste nastartovat motor.
- Bude-li motor opakovaně startován, ačkoliv je páčka sytiče v poloze „Zavřeno“, dojde k „přesycení motoru“ (do spalovacího prostoru se dostane příliš mnoho paliva).
- Je-li motor zahlcen, vyjměte zapalovací svíčku a několikrát rychle zatáhněte za úchyt roztáčení, aby tak bylo nadbytečné palivo vypuzeno ze spalovacího prostoru. Vysušte elektrodu zapalovací svíčky.
- Zkontrolujte doraz šroubu běhu naprázdno. Není-li po uvolnění plynové páčky páčka škrťací klapky zavedena zpět až na doraz, zkontrolujte, zda bovden nevyklouzl z vedení.

## 2) Spouštění teplého motoru

- 1) Přístroj postavte na rovnou plochu.
- 2) Několikrát stiskněte palivové čerpadlo.
- 3) Přesvědčte se, zda je páčka sytiče v otevřené poloze.
- 4) Levou rukou pevně přidržíte hlavní rukojeť a zaujměte stabilní polohu.
- 5) S nepatrným vynaložením síly zatáhněte za úchyt startéru, až ucítíte odpor (kompresní bod). Pak úchyt startéru vraťte zpět a tentokrát zatáhněte ještě jednou rychleji a s vynaložením větší síly.
- 6) Pokud motor nenaskočí, stiskněte plynovou páčku o 1/3 a znovu se pokuste nastartovat motor.



## 2. Vypnutí

- 1) Je-li aretace plynové páčky v poloze VYP.: Uvolněte plynovou páčku a spínač ZAP./VYP. nastavte do polohy O.
- 2) Je-li aretace plynové páčky v poloze ZAP.: Aretaci plynové páčky zatlačte do polohy VYP. a spínač ZAP./VYP. nastavte do polohy O.

## NASTAVENÍ VOLNOBĚHU

### POZOR

Nové přístroje jsou dodávány se správně nastaveným karburátorem. Pokud by i přesto bylo potřebné nové nastavení, obraťte se prosím na nejbližší smluvní zákaznické středisko.



### Kontrola otáček volnoběhu

Otáčky volnoběhu by měly ležet asi u 3 500 ot./min.

- K nastavení karburátoru v případě potřeby použijte šroubovák s křížovou drážkou.
- Ke zvýšení otáček motoru otočte regulační šroub doprava a ke snížení otáček doleva.

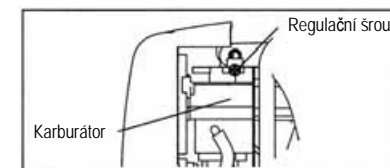

# PROVOZ

## 1. Spuštění

### VAROVÁNÍ

- Dmychadlo/vysavač musí být od místa tankování vzdáleno minimálně 3 metry!
  - Jinak hrozí nebezpečí požáru.
- Výfukové plyny jsou velmi jedovaté. Přístroj startujte jen na dobře větraných místech. Nestartujte jej v uzavřených prostorách, v tunelu nebo příkopu.
- Vdechování výfukových plynů s vyššími koncentracemi vede k otravě výfukovými plyny.
- Při nezvyklém hluku, zápachu nebo vibracích po nastartování, motor okamžitě vypněte a odstraňte příčinu tak, jak je popsána v tomto návodu k obsluze.
- Používání poškozeného přístroje může vést k nehodám.
- Přesvědčte se, zda je motor zastavený, když nastavujete spínač ZAP./VYP. do polohy O.

#### 1) U studeného motoru nebo po tankování

(1) Přístroj postavte na rovnou plochu.

(2) Spínač ZAP./VYP. nastavte do polohy I.

(3) Opakovaně stiskněte palivové čerpadlo, dokud v čerpadle nevidíte benzin (obvykle je zapotřebí 7 až 10 pohybů čerpadla).

- Při nadměrném čerpání je přebytečný benzin přiveden zpět do benzinové nádrže.

(4) Páčku sytiče nastavte úplně nahoru do polohy Zavřeno.

(5) Levou rukou pevně přidržíte hlavní rukojeť a zaujměte stabilní polohu.

(6) S nepatrným vynaložením síly zatáhněte za úchyt startéru, až ucítíte odpor (kompresní bod). Pak úchyt startéru vraťte zpět a tentokrát zatáhněte ještě jednou rychleji a s vynaložením větší síly.

- Ze skříně nikdy nevytahujte celou délku lanka startéru.
- Po naskočení motoru úchyt startéru okamžitě nepouštějte, ale jednou rukou jej přidržíte, až se zase vrátí zpět do své výchozí polohy.

(7) Po naskočení motoru sytič postupně zasouvajte, dokud se motor nezahřeje.

- Sytič posouvajte postupně a přitom sledujte chování motoru. Přesvědčte se, zda je sytič úplně otevřen, je-li motor teplý a pravidelně běží.
- Pokud za chladného počasí nebo při studeném startu po nastartování motoru sytič náhle zcela otevřete, může se stát, že motor zhasne.

(8) Poskytněte motoru 2 až 3 minuty na zahřátí.

(9) Pokud se stabilizují otáčky motoru a dojde ke stejnoměrnému zrychlení po stisknutí plynové páčky, dosáhl motor své provozní teploty.

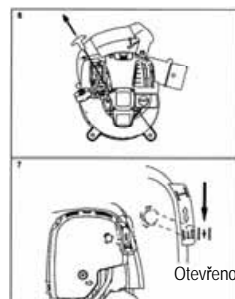
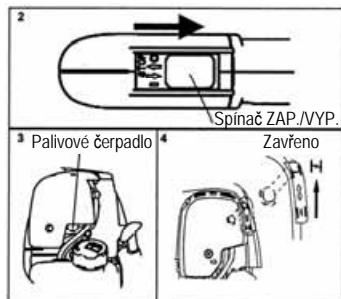

# MONTÁŽNÍ NÁVOD

## POZOR

Dříve než budete provádět nějaké práce na dmychadle/vysavači, vždy vypněte motor a vytáhněte kabelovou koncovku ze zapalovací svíčky. Vždy noste ochranné rukavice!

## POZOR

Dmychadlo/vysavač spustíte až po kompletní montáži.

### Montáž dmýchací trubky

- 1) Bajonetové uzávěry dmýchacích trubek vyrovnejte na čepy na krytu dmyhadla/vysavače a trubku nasuňte na kryt.
- 2) Dmýchací trubku otočte doprava až k aretaci.

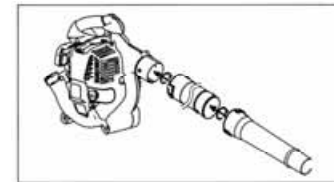

### Montáž sacího příslušenství

- 1) Montáž sacích trubek  
(1) Uvolněte šroub 1 a otevřete ochranné zařízení 2.

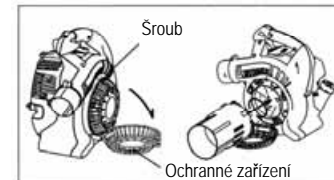

## POZOR

Dříve než začnete využívat funkci dmýchání, přesvědčte se, zda je pevně dotažen šroub 1. Je-li šroub povolný, dotáhněte jej.

Je nebezpečné používat dmychadlo/vysavač s uvolněným šroubem 1. Nebezpečí poranění! Prsty nebo části oděvu obsluhy mohou být zachyceny kolem ventilátoru.

- (2) Značku na sací trubce vyrovnejte se značkou „●“ na dmychadle/vysavači. Pak sací trubku zaveďte do dmyhadla/vysavače.
- (3) K aretaci otočte sací trubku tak, aby značka souhlasila se značkou „▼“ na dmychadle/vysavači.

## POZOR

Sací trubku uchopte na montážním místě, pokud ji chcete upevnit/uvolnit.

- 2) Montáž oblouku a vaku na prach:
  - (1) Otevřete uzávěr na vaku na prach.
  - (2) Oblouk zaveďte do vaku na prach a ten vyvedte otvorem.
  - (3) Na dmychadlo/vysavač namontujte oblouk.



## POZOR!

Nikdy se nepokoušejte nasávat velké dřevěné piliny, kov, sklo, kameny, kapaliny, hořící cigarety, pyrotechnické pomůcky apod.

Před provozem přístroje vždy řádně namontujte ochranné zařízení/sací trubku. Přístroj nesmíte používat bez ochranného zařízení/sací trubky. Prsty nebo kusy oděvu obsluhy mohou být zachyceny ventilátorem. Mohlo by dojít k vážnému poranění.

Nepokoušejte se odstranit šroub (1) nebo demontovat sací trubku. Předpisy vyžadují bezpečnostní vzdálenost minimálně 850 mm mezi kolem ventilátoru a horním koncem trubky.

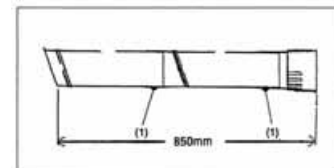
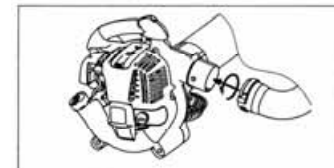

## PŘED UVEDENÍM PŘÍSTROJE DO PROVOZU

### 1. Kontrola motorového oleje a v případě potřeby jeho doplnění

- (1) Následující práce provádějte jen u studeného motoru.
  - Kontrola: Přístroj umístěte do vodorovné polohy, sejměte kryt nádrže motorového oleje a vytáhněte měрку oleje. Měrka oleje je opatřena značkami max. a min. Měrku oleje otřete čistým hadrem nepouštějícím vlákna a znovu ji zaveďte. Měrku oleje vytáhněte a odečtěte hladinu oleje. Sahá-li hladina oleje ke značce min. nebo je pod ní, olej dolijte.
  - Doplnění: Přístroj postavte na ochranné zařízení a sejměte víko nádrže motorového oleje. Olej nalévejte do plnicího otvoru tak dlouho, dokud nebude v úhlu vidět olej.
- (2) Ze zásady musí být olej doplněn asi po 10 provozních hodinách (asi desáté dotankování).
- (3) Olej vyměňte, je-li znečištěný nebo se změnila jeho barva (viz stranu 48 pro postup při výměně oleje a časový interval mezi výměnou oleje).

Doporučený olej: SAE 10W-30 olej klasifikace API, třída SF nebo vyšší (olej pro 4takové motory)

Množství oleje: asi 0,08 l.

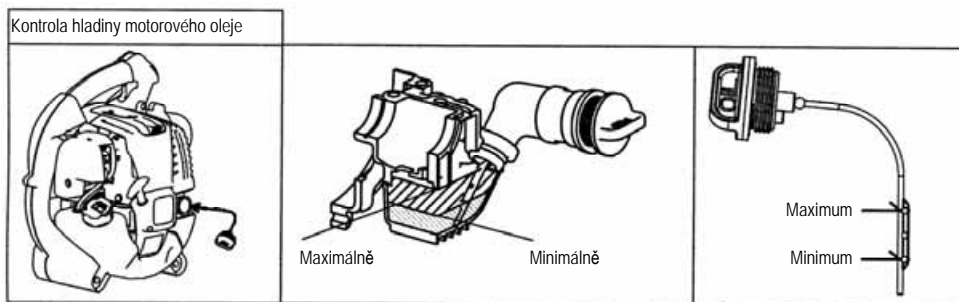

#### POZNÁMKA

- Motor při nalévání oleje položte na ochranné zařízení, protože jinak hrozí nebezpečí přeplnění.
- Při přeplnění motoru motorovým olejem může dojít k poškození přístroje.

#### UPOZORNĚNÍ k bodu 1 „Kontrola“

- Odstraňte jakýkoli prach nebo nečistotu okolo plnicího hrdla oleje, dříve než vytáhněte měрку oleje.
- Dbejte, aby měрка oleje nepřišla do styku s pískem nebo zeminou. Nečistota nebo písek v oleji může negativně ovlivnit oběh oleje a na základě předčasného opotřebování způsobit defekty mechanických částí.
- K zabránění znečištění měrky oleje ji můžete zasunout do víka kapoty motoru.

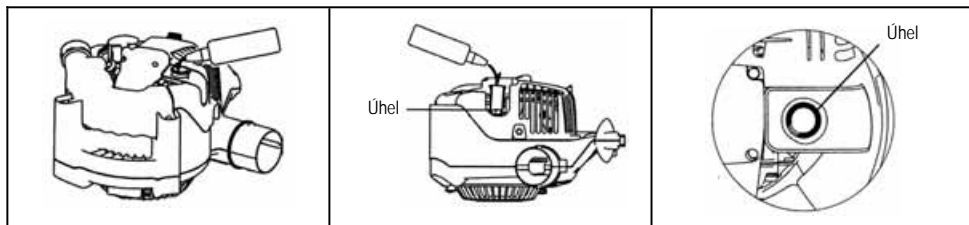

#### UPOZORNĚNÍ k bodu 2 „Doplnění“

- Pokud došlo k rozlití oleje, tak před uvedením přístroje do provozu pečlivě utřete všechny zbytky.

## 2. Tankování

### VAROVÁNÍ

Během tankování paliva musíte dodržovat zejména následující body. Hrozí zvýšené nebezpečí požáru.

- Netankujte v blízkosti topenišť. Přístroj uchovávejte mimo dosah otevřených plamenů a cigaret.
- Dříve než budete dolévat palivo, motor vypněte a nechte ho ochladit.
- Víko nádrže otevírejte pomalu a opatrně, palivová nádrž může být pod vysokým tlakem.
- Dávejte pozor, aby palivo nepřeteklo. Pokud palivo přeteče, pečlivě jej utřete.
- Tankujte jen venku.

### Zacházení s palivy vyžaduje zvýšenou pozornost.

- Produkty z minerálních olejů, i samotné oleje, odmašťují pokožku. Při opakovaném a delším kontaktu dojde k vysušení pokožky. Následkem mohou být různá onemocnění kůže. Kromě toho jsou známé i alergické reakce. Po kontaktu oleje s očima dojde k podráždění. Postižené oko okamžitě vypláchněte čistou vodou. U přetrvávajícího podráždění okamžitě vyhledejte lékaře!

### Skladování paliva

Nepoužívejte benzin, který je starší než 4 týdny, i když byl skladován ve speciálním kanystru na chladném a stinném místě. Mějte na paměti, že se může benzin během jednoho dne zkazit, pokud jste kanystr neuzavřeli nebo jste ke skladování benzínu nepoužili speciální kanystr.

### Skladování

- Přístroj a kanystr postavte na chladné místo bez přímého slunečního záření.
- Vyprázdněte palivovou nádrž přístroje.

### Typ paliva

Motor je 4takový motor. Používejte jen bezolovnatý normální benzin.

### Pokyny týkající se paliva

- V žádném případě nepoužívejte 2takovou směs. Motorový olej přimíchaný do benzínu způsobuje nadměrné usazování uhlíku. Což by mohlo přivodit problémy mechanického rázu.
- Používání benzínu horší jakosti může ztížit startování nebo jej dokonce znemožnit.

Před tankováním motor zastavte a nechte ochladit!

### Tankování

- Mírně uvolněte víko nádrže, aby mohl uniknout přetlak eventuálně vzniklý v nádrži.
- Odstraňte víko nádrže a nalijte benzin. Přístroj nakloňte tak, aby víko nádrže mířilo nahoru a nádrž nikdy nenaplňujete až po okraj.
- Po natankování pevně zašroubujte víko nádrže. Přesvědčte se, zda nevznikly nějaké netěsnosti.
- Netěsnící nebo poškozené víko nádrže okamžitě vyměňte.
- K zajištění nezávadné funkce byste měli víko nádrže každé 2 až 3 roky vyměňovat.